

アングルロータ Angle Rotor RT3A

最高回転速度: 3,000rpm
 Max. Speed
 最高遠心加速度: 1,220×g
 Max. R.C.F.
 全容量: 200ml=50ml×4
 Nominal Rotor Capacity

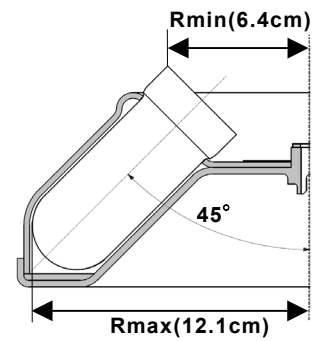
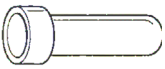
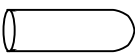

適用バケット・チューブ・ボトル一覧表 Summary of Buckets, Tubes, Bottles

バケット Bucket 品名 ・ Part No. ・ 寸法 ・ 材質 Name ・ Part No ・ Size ・ Material	チューブ Tube/ボトル Bottle 品名 ・ Part No. ・ 寸法 ・ 実容量 ・ 材質 Name ・ Part No ・ Size ・ Actual capacity ・ Material	最高回転速度 Max. Speed (遠心加速度) (Max. R.C.F) (Rmax)
 標準付属品 Standard accessory 材質 Material: アルミ合金 Aluminum alloy	 50 ガラスチューブクミ glass tube ass'y 473866A (10 個組 pcs.) (D)35X(L)100 40ml	3,000rpm (1,220xg) (Rmax:12.1cm)
単位 Unit (mm)		
